

## **Практические занятия по теме “Декоративная ваза”.**

**Упражнение 3-17 Вазы.** (см. Ю.Н. Орса, А.Н. Домбровский, Сборник заданий по черчению для слушателей подготовительных курсов МАРХИ).

### ***Цель задания.***

Научиться строить различные виды сопряжений для заданных архитектурных деталей.

### ***Методические указания.***

На чертеже должна быть надпись “ДЕКОРАТИВНАЯ ВАЗА”, выполненная узким архитектурным шрифтом. При обводке сопряжений, состоящих из ряда циркульных кривых, криволинейные отрезки обводятся последовательно, один в продолжении другого. Линия основания или линия “земли” обводится 0,5-0,6 мм.

# ДЕКОРАТИВНАЯ ВАЗА

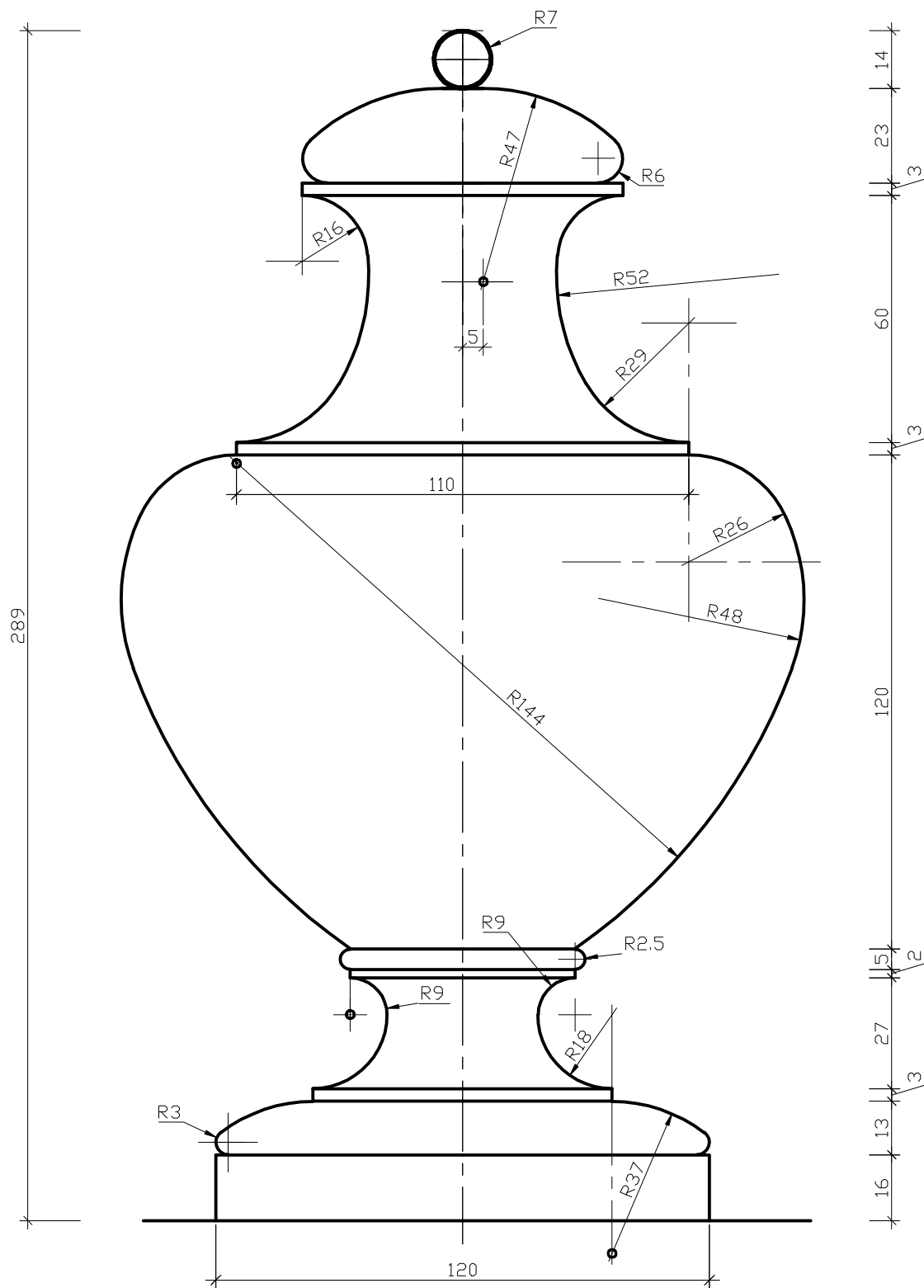

все надписи выполнить узким архитектурным шрифтом



# ДЕКОРАТИВНАЯ ВАЗА

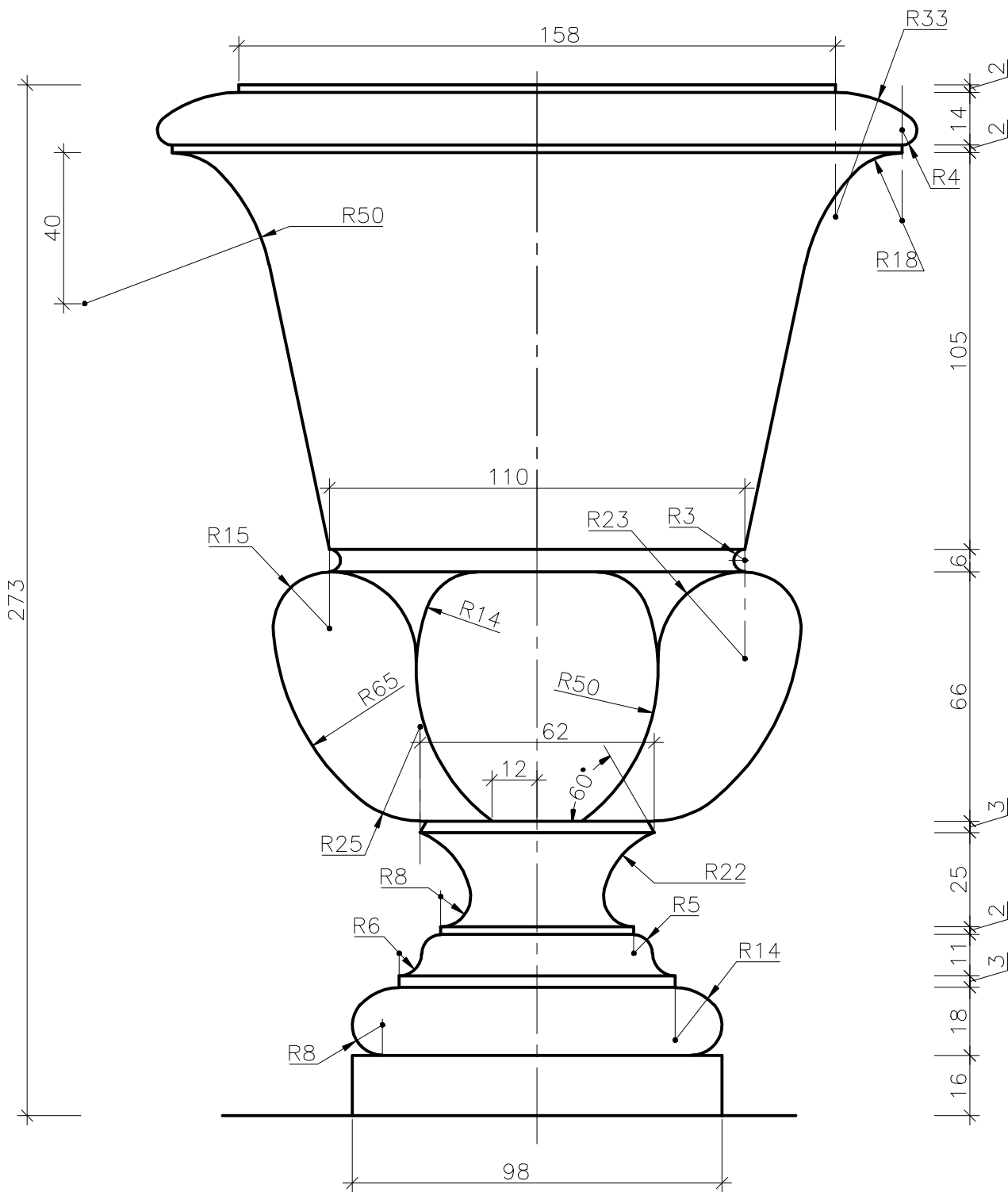

Все надписи выполнить узким архитектурным шрифтом.

# ДЕКОРАТИВНАЯ ВАЗА

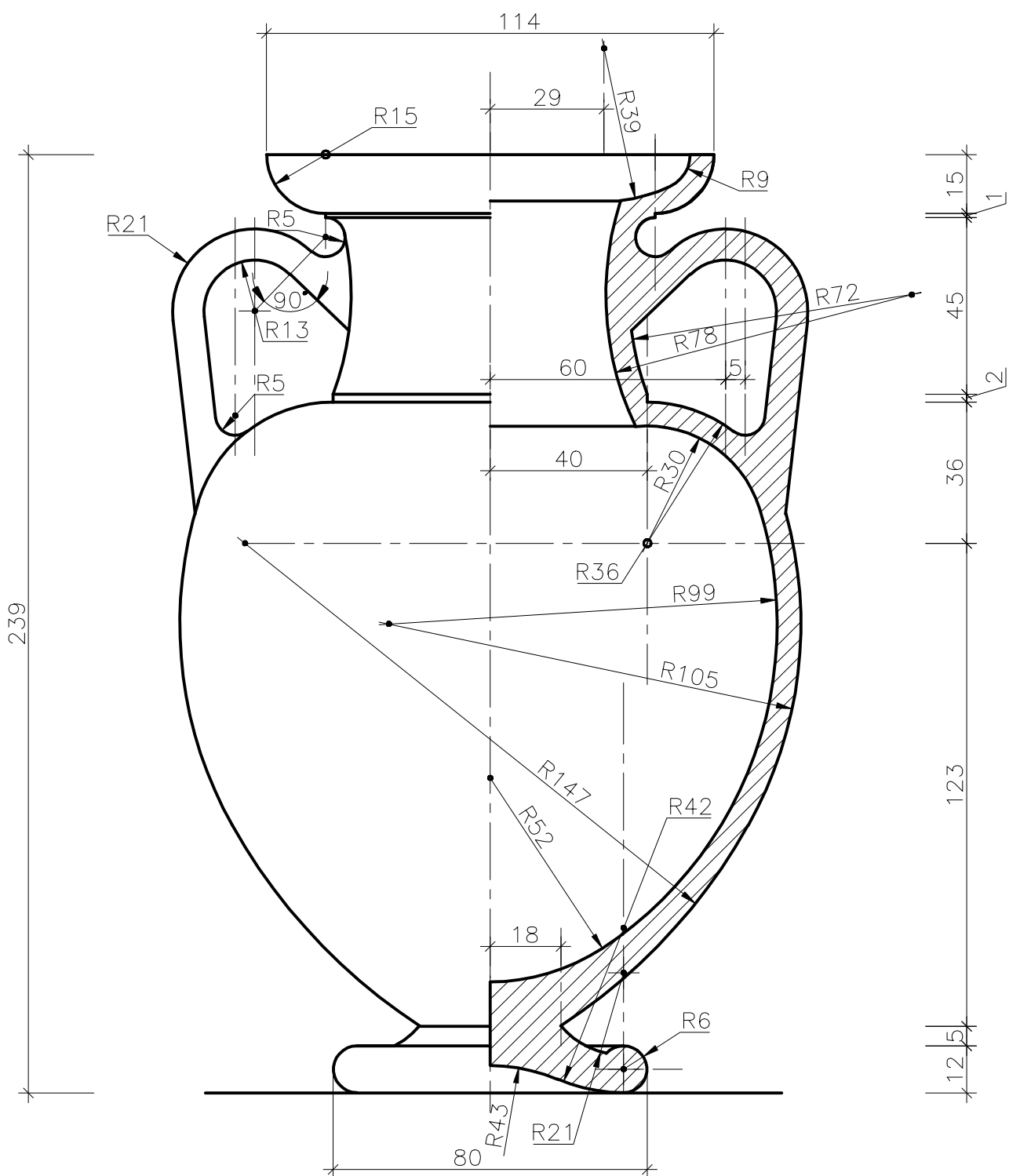

Невидимые линии внутренней поверхности вазы, на левой ее половине условно не показаны.

Все надписи выполнить узким архитектурным шрифтом.